

13**13.1****13.2****13.3****14****14.1****14.2****14.3****15****15.1****15.2****15.3****16****16.1****16.2****16.3****17****17.1****18****BK248 L**

OSTROŻNIE! SZKŁO HARTOWANE!
 Szkło hartowane jest dużo bardziej odporne na zginanie i zmiany temperatur niż tradycyjne. Jest to szkło bezpieczne, gdyż po przekroczeniu jego wytrzymałości ulega rozbiću na wiele drobnych kawałków, co minimalizuje ryzyko poważniejszego zranienia. Uszkodzona krawędź, zarysowanie powierzchni bądź zbyt silne naprężenie (np. spowodowane nieprawidłowym montażem) może spowodować rozbiće szyby (popęknięcie). W zależności od wielkości ubytku lub siły naprężenia może to nastąpić bezpośrednio przy montażu bądź nawet po kilku miesiącach. Podczas montażu kabiny szczególnie należy dbać o to, aby krawędzie tafli szkła nie stykały się bezpośrednio z twardymi powierzchniami (np. nie należy opierać tafli szkła na kablach- szczególnie narożników - podczas montażu). Krawędzie szkła powinny być zabezpieczone ochronnymi narożnikami lub osłonami z tworzywa sztucznego w trakcie wyjmowania z opakowania oraz montażu.

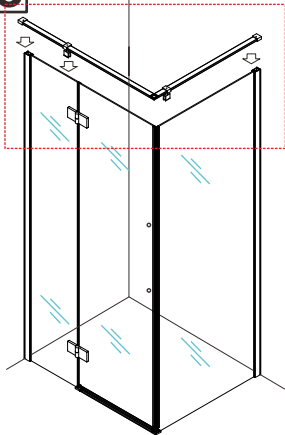

TP14 1X	TP15 2X	TP16 1X	TP20 1X	TP21 2X	TP19-L 2X
TP9 8X	TP10 10X	TP11 12X	TP12 2X	TP13 6X	TP17 1X
					TP18 1X

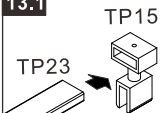
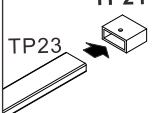
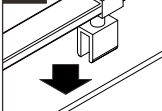
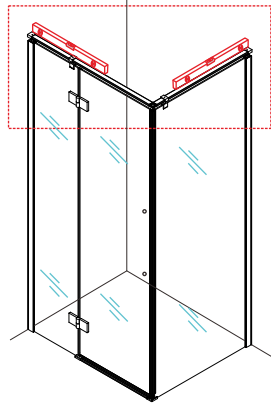
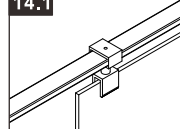
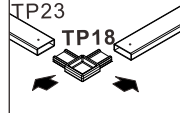
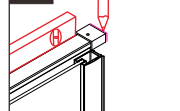
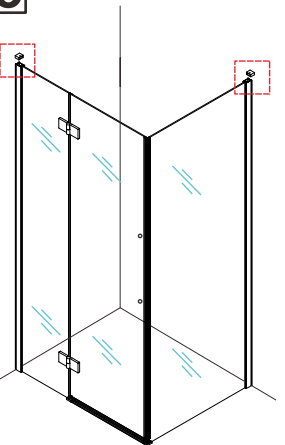
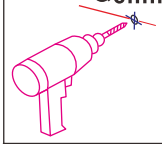
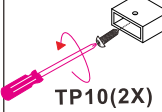
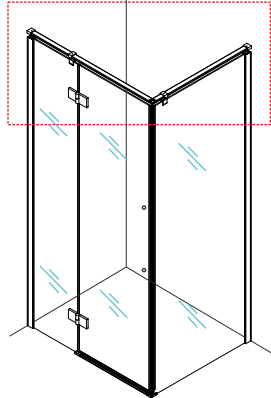
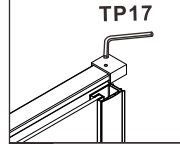
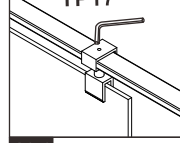
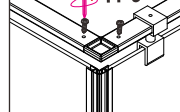
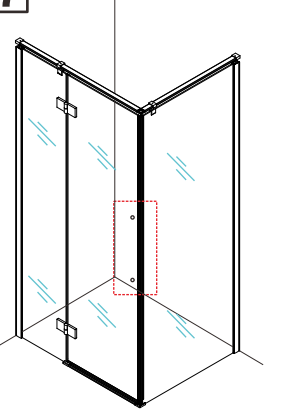
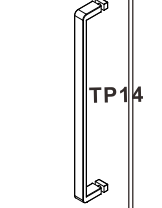
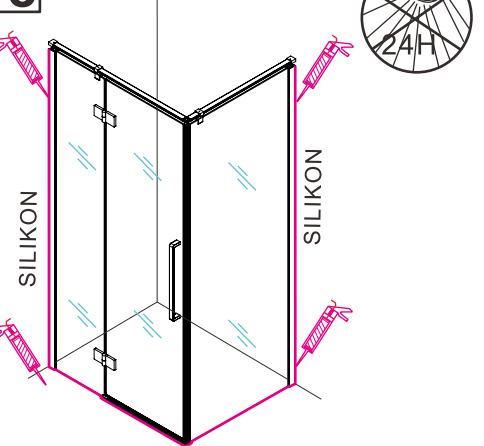
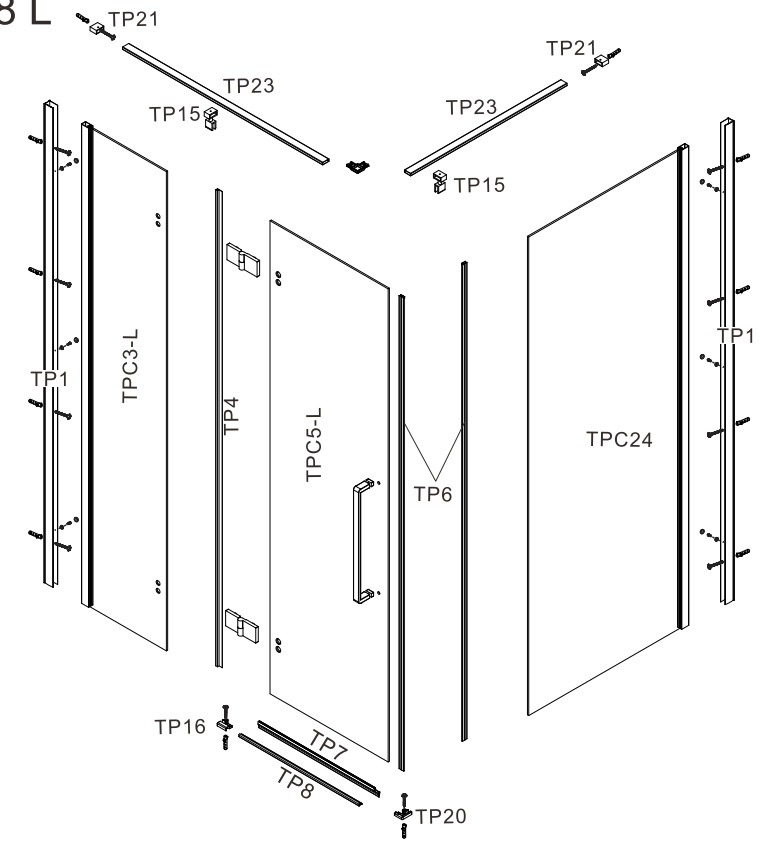
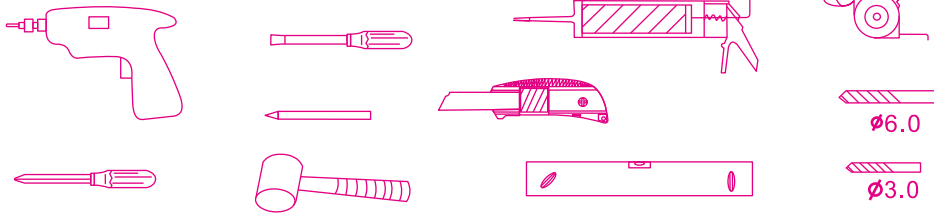

1

2

3

4

5

6

7

8

9

10

11

12